

TAIYO

自動一面かな盤

CP型



4RD搭載



株式會社

太洋製作所

かな盤専門メーカーの太洋が独自の技術と経験を結集し、操作性と剛性を徹底追求した最高級自動一面かな盤です。

寸法設定の楽なプリセットカウンターが標準装備!!

更にグレードアップしたコンピューター仕様(10種類の数値を記憶)も製作しております。



頑強で、振動の出ない堅牢な鋳鉄構造と、時代の先端を行くメカトロ機構の合体により、耐久性と使い易さが大幅に向上しました。

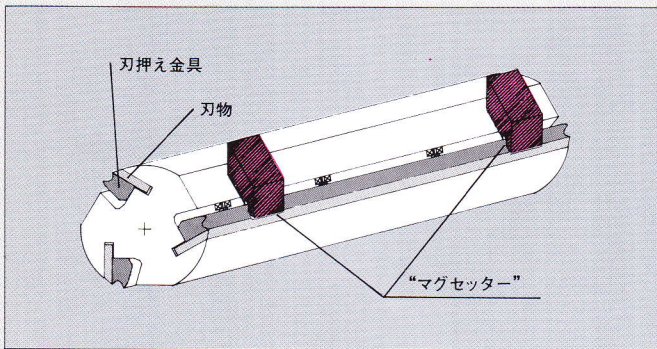

マグセッター (PAT.No.971676.1106483)

かな刃の取り付けには、当社開発のマグネット式セッティングゲージ“マグセッター”の使用により、誰でも簡単に、早く、そして高精度なセットができます。更に安全面を考へて、かな胴ロック機構を搭載しました。

- 最大加工厚…330mm
- 6.4mm厚のジョインター3枚刃
- 上下ロール駆動(4RD)
- 送り込みロールはセクショナル式

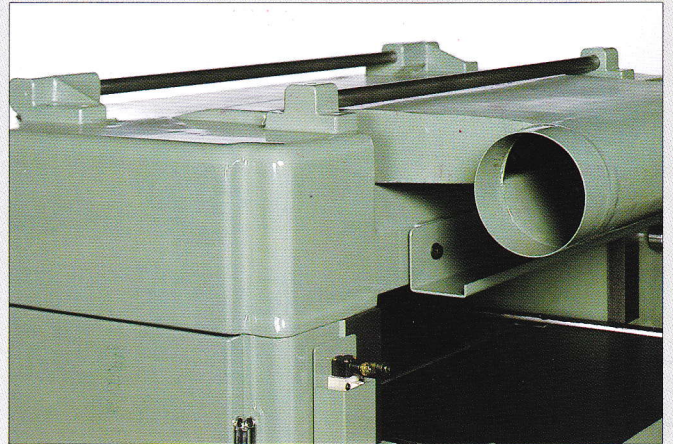

- 返材ロール
- 集塵カバー
- 材料重ね喰え込み防止装置
- 防音カバー(二重安全構造)

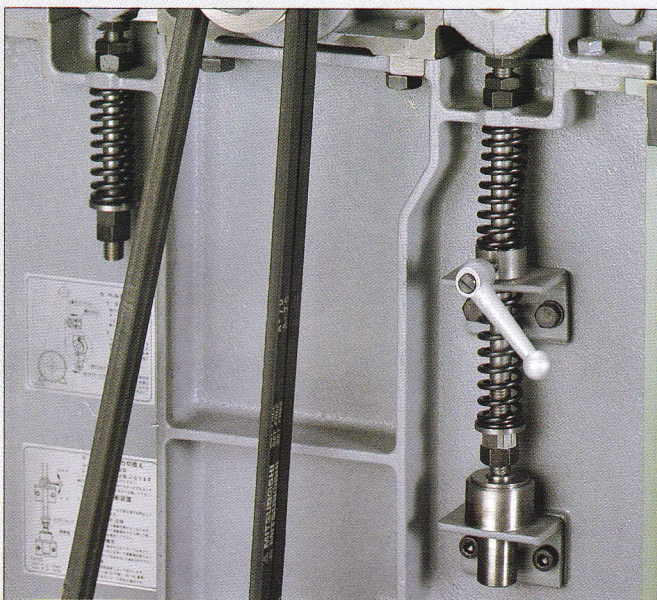

ロール加圧調整装置 (PAT.No.1135858)

レバー操作で加圧ばねの強弱が簡単に切り替えられます。加工材の大小、硬軟、そして材料を立てて加工を行なう時など、その作業に適した加圧力にセットできます。



強制給油装置

給油の必要なすべての摺動部にオイルを供給します。

ロール緩衝装置 (PAT.No.1154821)

シリンダー内の油圧制御で、材料後端のシャクレをカット!! この装置の採用により送り上ロールの無調整化が実現しました。



送材速度無段変速装置

高範囲な無段変速で、加工に応じた速度が、自由に選定できます。

〈オプション〉

前後補助テーブル

主テーブルと連動して昇降します。
大柄材も安全楽々作業!!

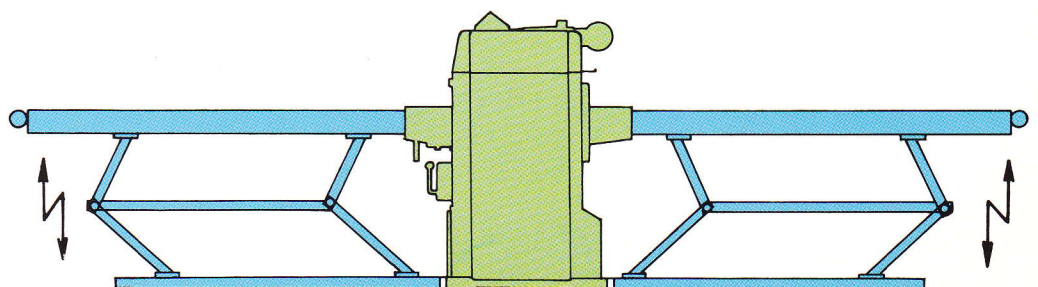

仕 様

mm

機 械 型 式		CP-500	CP-620
削り得る材料の幅		500	620
削り得る材料の厚さ		330	
かんな胴回転数		5,000rpm	
送り速度		6~24m/min (60Hz)	
		5~20m/min (50Hz)	
ロール間ピッチ		285	
かんな胴切削円径		104	
送りロールの数		4本	
刃物寸法		6.4×32×500	6.4×32×620
電 動 機	主 軸	4P 3.7kw (5.5kw)	4P 5.5kw (7.5kw)
	送 材	4P 0.4kw	
	昇 降	4P 0.4kw	
機 械 の 重 量		880kg	1,080kg

寸法図

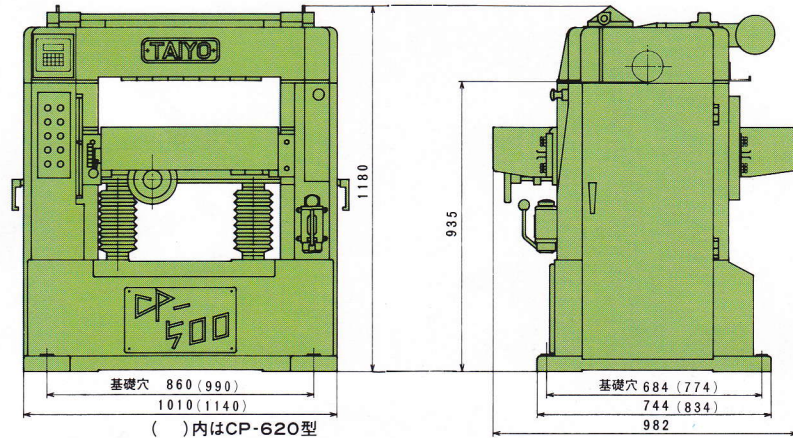

特別仕様

御注文により、下記仕様の機械も製作致します。

- コンピューター (記憶容量10種類)
- 補助テーブル
- ゴムロール (組子加工etc)

附属品

- マグセッター..... 1組
- 分解調整工具..... 1式

姉妹機

- 2P.3P型 自動一面かんな盤
- S 型 自動一面かんな盤
- SL型 自動一面かんな盤
- EP型 自動一面かんな盤

販売店

※外観、仕様等予告なく変更させていただくことがあります。

T8808(8709) 10TH



株式会社 太洋製伯所

信頼のマーク



愛知県一宮市今伊勢町 (〒491) TEL <0586>72-5326(代)
FAX <0586>72-1013